

## Cadena de suministro para fundas de asientos de automóviles

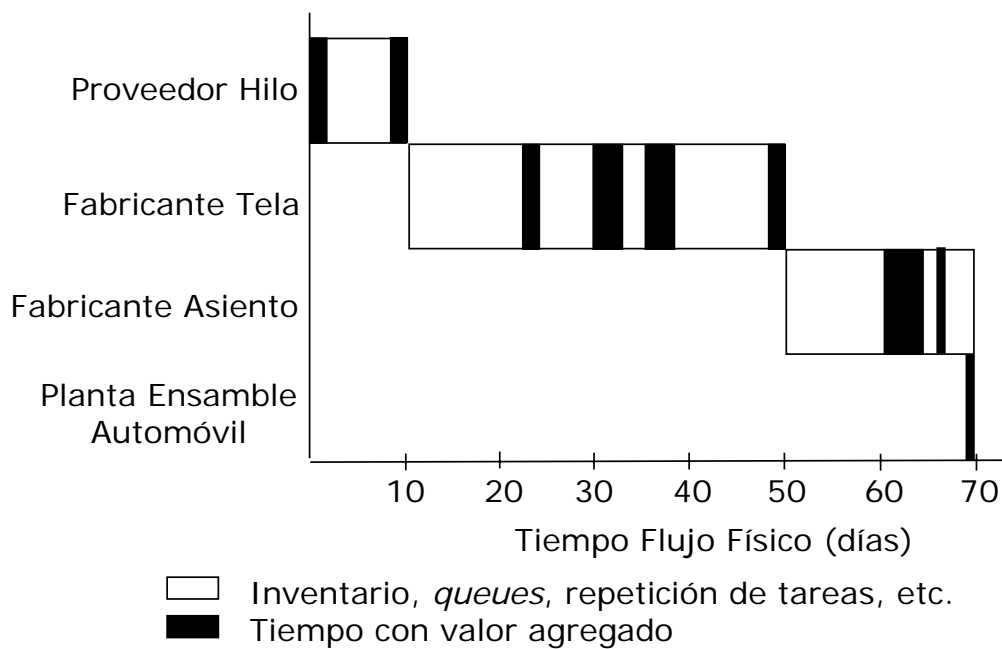

## Tiempo a lo largo de la cadena

### Tiempo Horizontal

El tiempo horizontal es el TIEMPO DE LOS PROCESOS, es decir, el que insume el movimiento, la producción, el abastecimiento, el procesamiento de órdenes, etc. Es una mezcla de tiempo con y sin valor agregado

### Tiempo Vertical

El tiempo vertical es el TIEMPO OCIOSO, es decir, el tiempo que insume el inventario de una u otra forma. Es tiempo sin valor agregado.

## Mapeo de la cadena de suministro

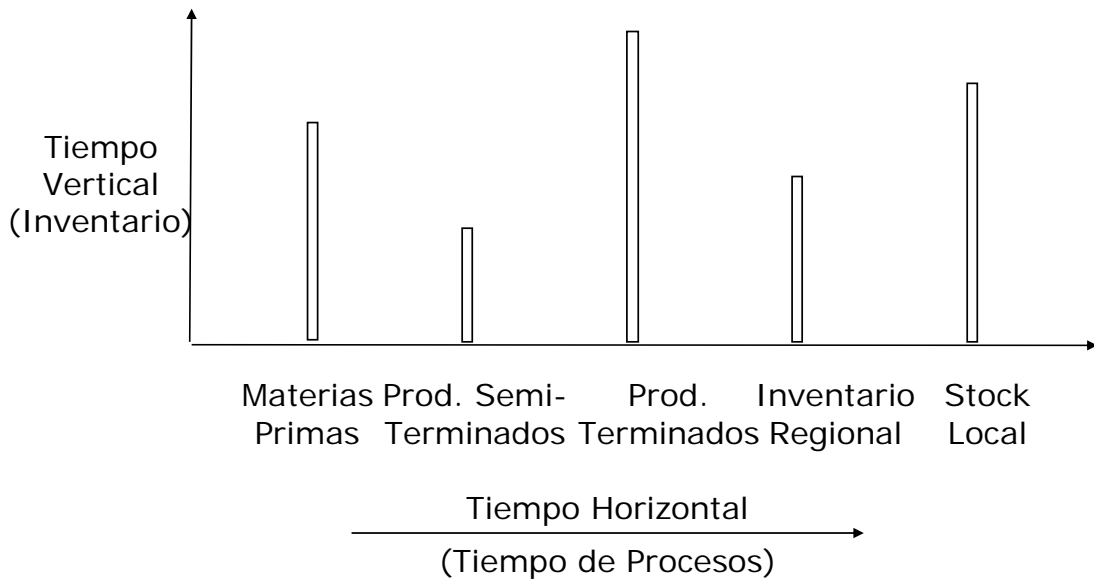

TIEMPO HORIZONTAL + TIEMPO VERTICAL = VOLUMEN TRAYECTO CADENA

## Ejemplo de mapeo de la cadena de suministro

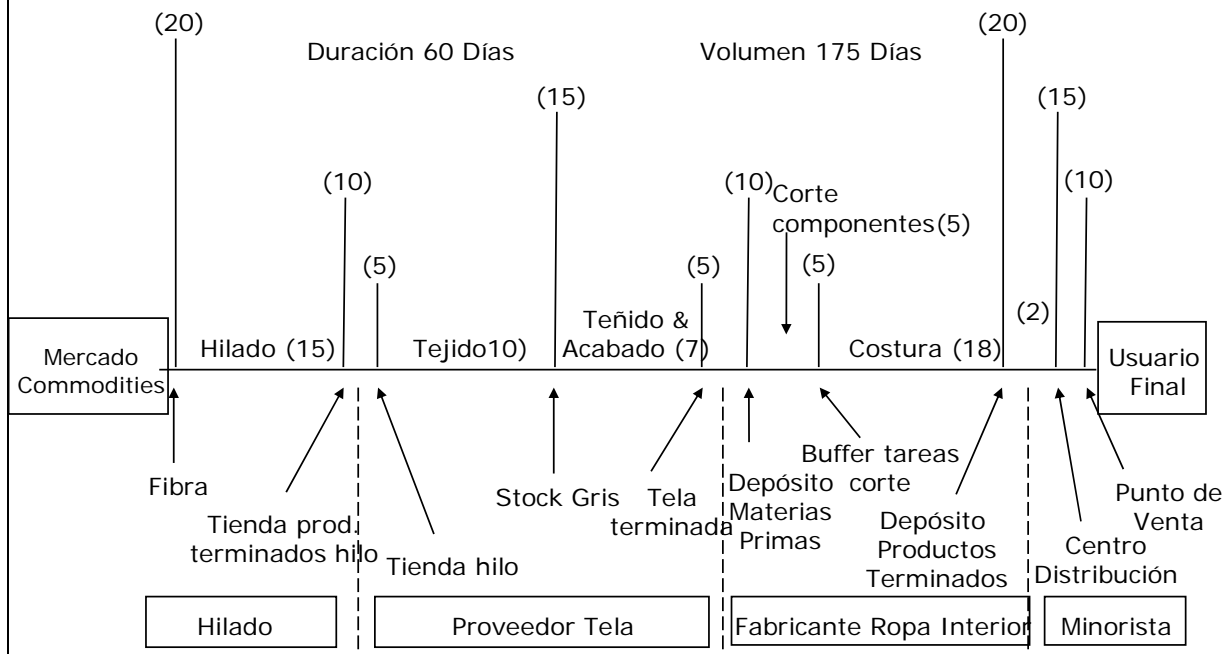

## Mapeo de la Cadena de Suministro: el efecto de la variedad

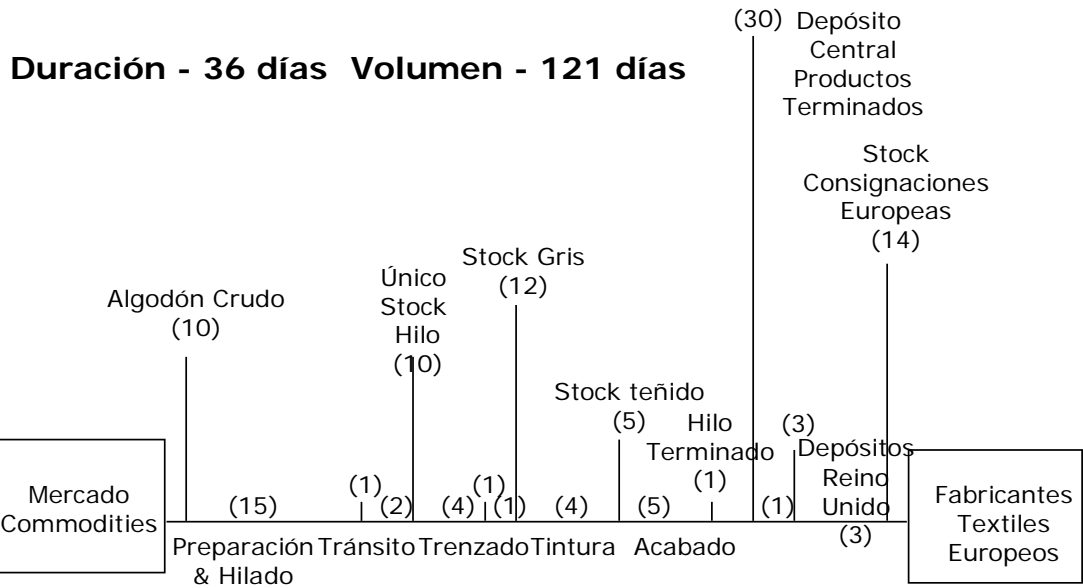

## El embudo de la variedad

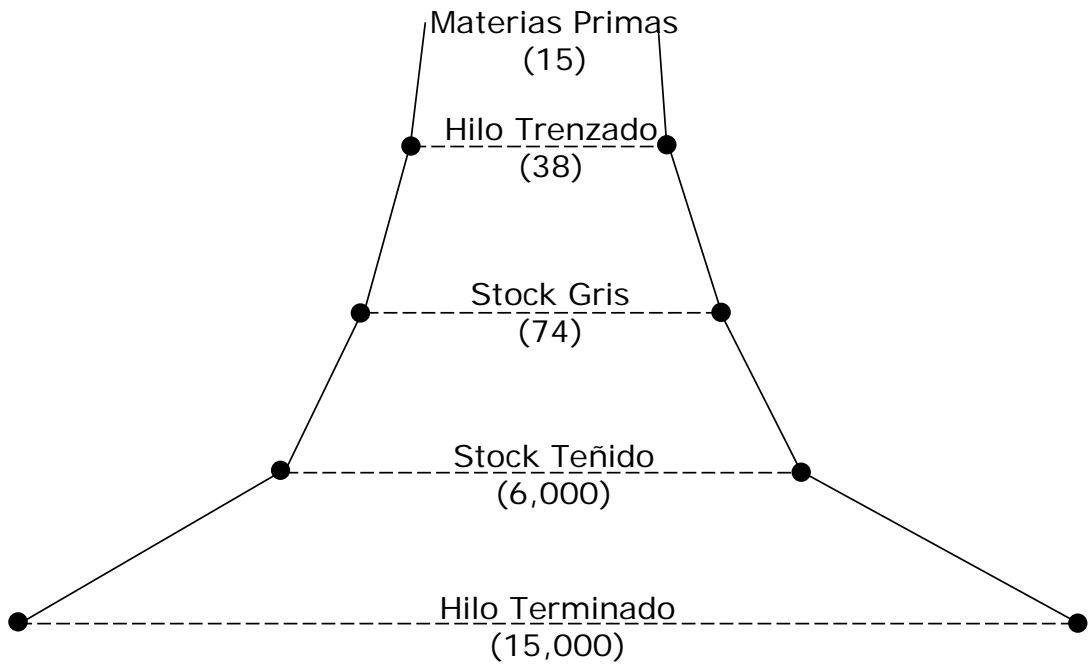

# La variedad a través del tiempo

Gráfico de Variedad a lo largo de la Cadena de Suministro

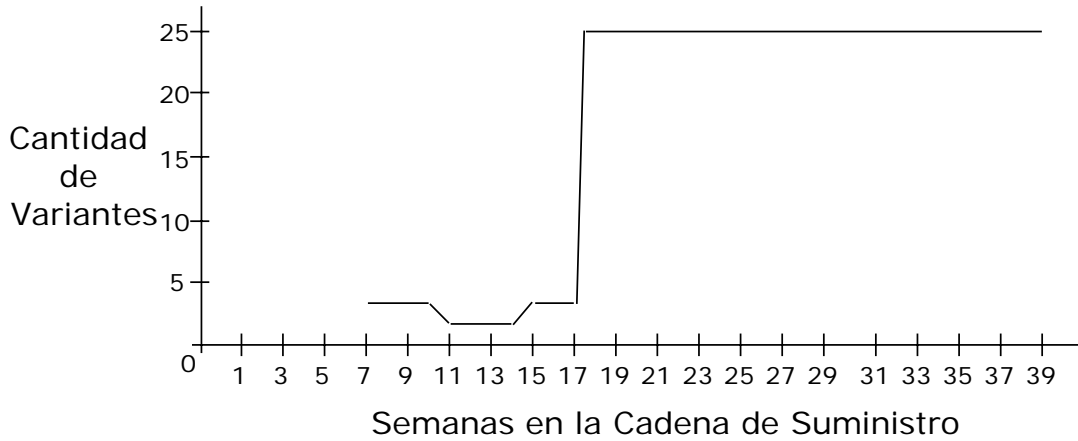

- El período más prolongado corresponde al máximo nivel de variedad
- Se dispone de la mayor flexibilidad cuando el producto es genérico

## Tradicional interacción en la cadena de suministro

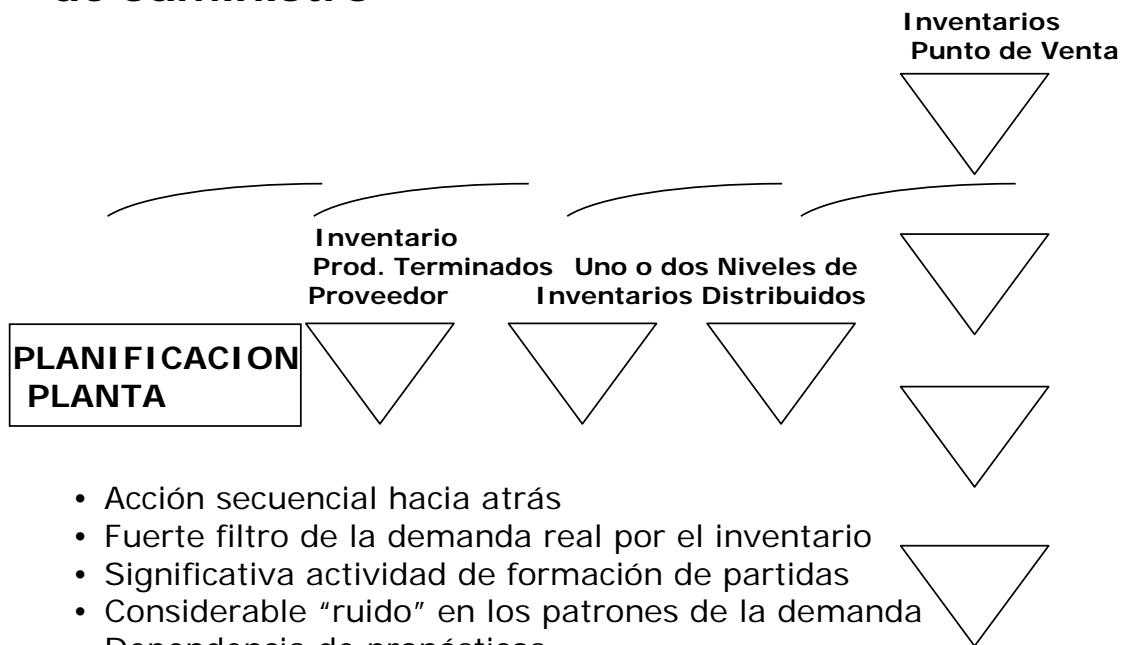

- Acción secuencial hacia atrás
- Fuerte filtro de la demanda real por el inventario
- Significativa actividad de formación de partidas
- Considerable "ruido" en los patrones de la demanda
- Dependencia de pronósticos

## El inventario oculta la demanda

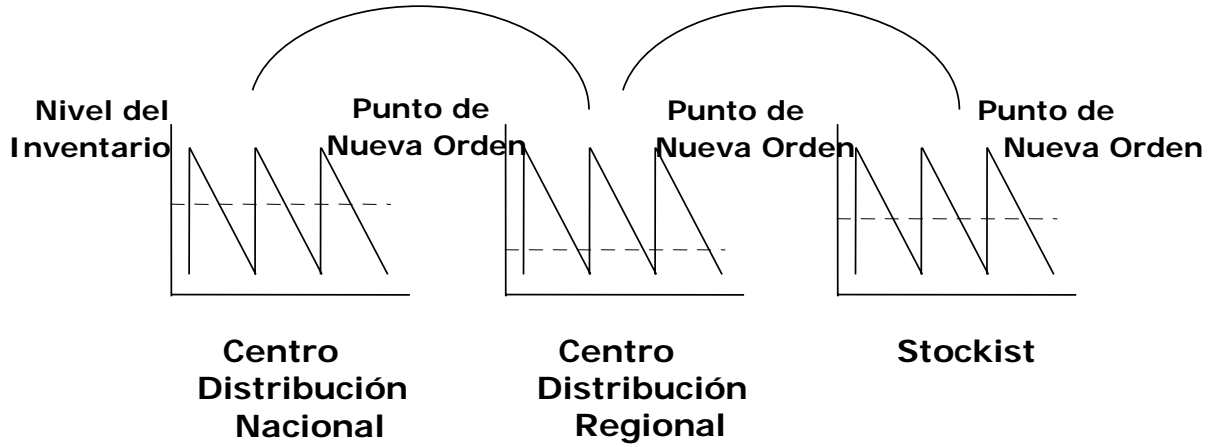

## Las cadenas de suministro de mayor extensión ponen en riesgo a los proveedores

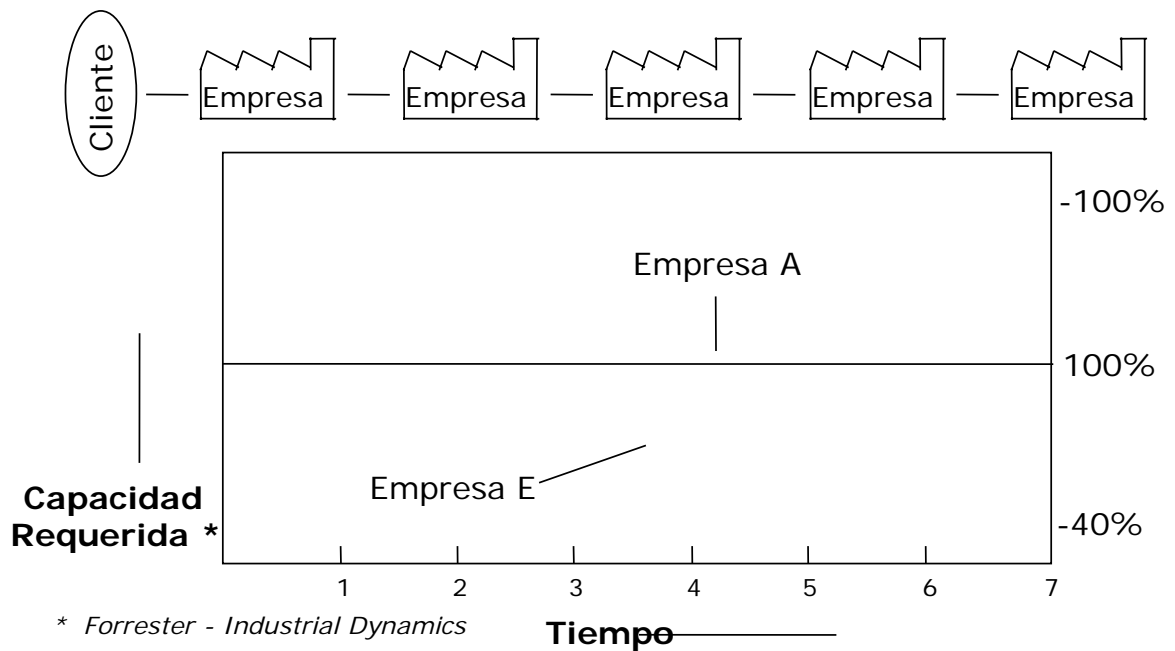

## Dinámica de la cadena de suministro: el efecto 'Forrester'

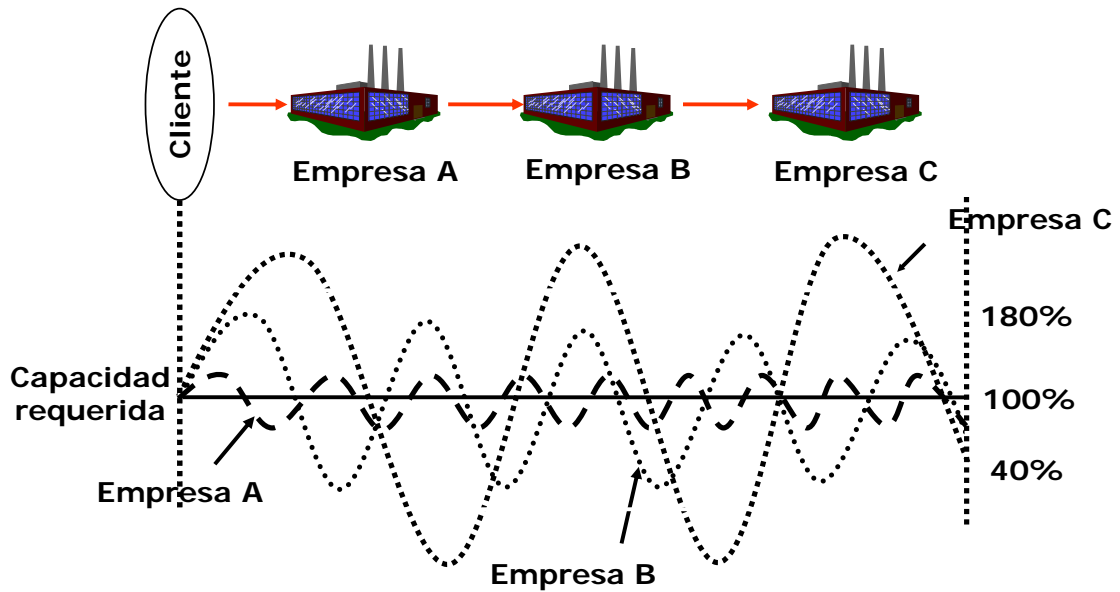

Fuente: Adaptado de Forrester - *Industrial Dynamics* 1957, 1961

## Causas de desigual demanda a nivel de planta

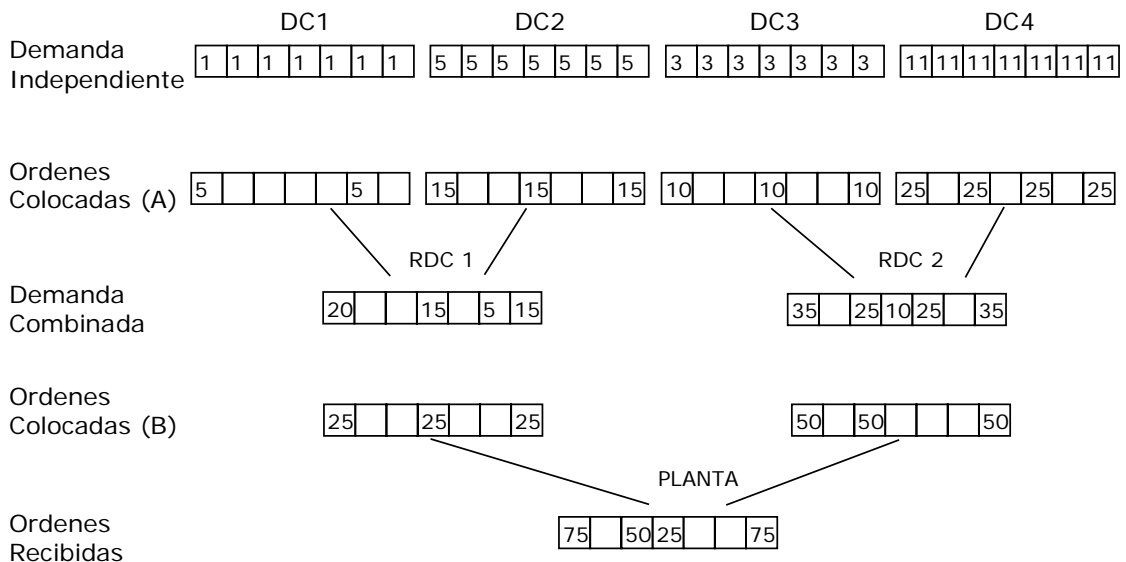

- (A) Políticas de reabastecimiento de lotes en múltiplos de 5 (cantidad superior a un pack)
- (B) Políticas de reabastecimiento de lotes en múltiplos de 25 (pallet/camión)

## El efecto aceleración

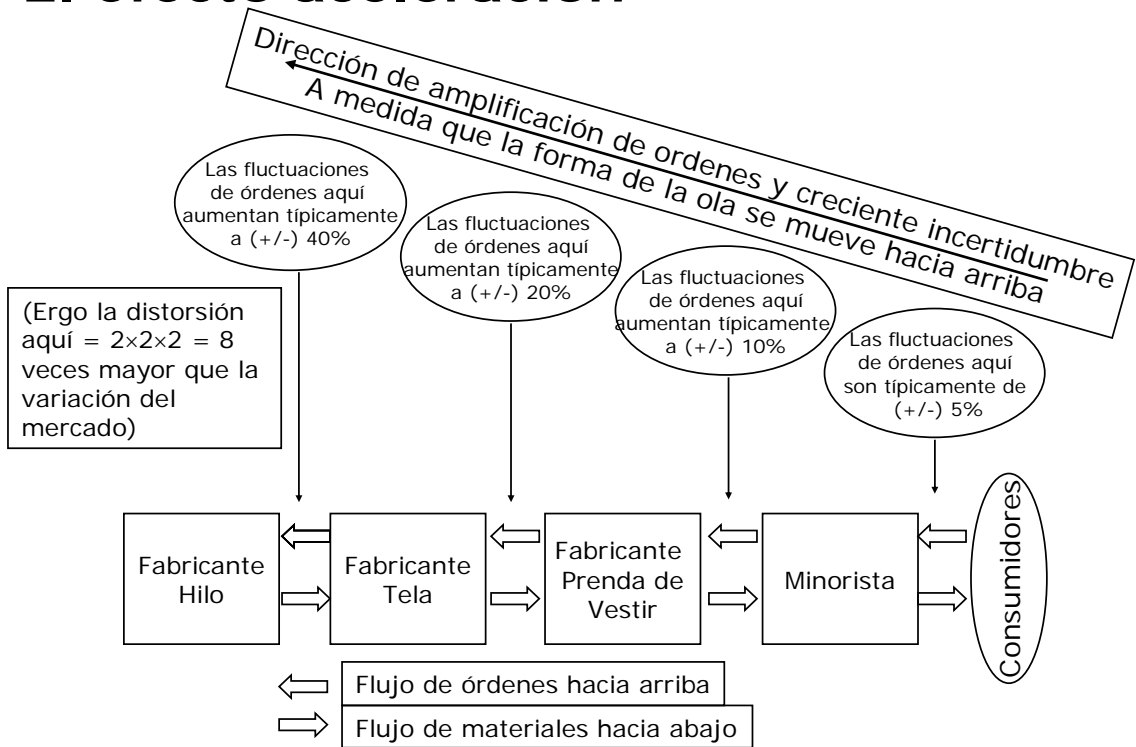

## El iceberg de la información

